



7025 / 4878

Deluxe Art Master Desk™

For assistance or replacement parts please contact:

The Step2 Company, LLC.

10010 Aurora-Hudson Rd.
Streetsboro, OH 44241 USA
1-800-347-8372 USA & Canada Only
(330)656-0440
www.step2.com



Required / Requis / Componentes necesarios / Funziona con / Vereist / Necessário / Wymagane / Sie benötigen / 需要: مطلوب:

3 "AAA" batteries, (NOT INCLUDED) for light.
3 piles « AAA » (NON INCLUSES) pour lumière.
3 pilas AAA (NO INCLUIDAS) para la luz.
3 batterie "AAA" (NON INCLUSE) per il luce.
3 'AAA' batterijen, (NIET MEEGELEVERD) voor licht.
3 Pilhas "AAA" (NÃO INCLUIDAS) para o luz.
3 baterie „AAA“ (NIE DOŁĄCZONO) do światła.
3 „AAA“-Batterien (NICHT INBEGRIFFEN) für das Licht.
3 节灯用“AAA”电池(不包括)。
3 بطاريات "AAA", (غير موجودة مع المنتج) للضوء.

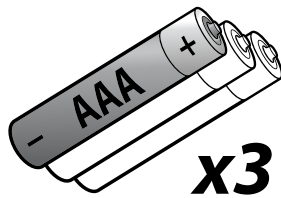

x3



Thank you for purchasing the Step2® Deluxe Art Master Desk™!



We'd appreciate a few minutes of your time to complete a brief survey so we can continue providing you with great products.

To participate, please visit our website at:

www.step2.com/survey/?partnumber=702500

Thank you for your time,

Your friends at Step2.

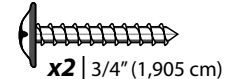
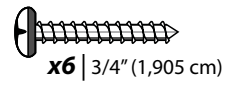
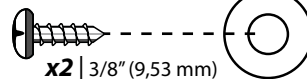
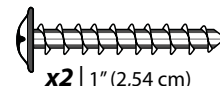
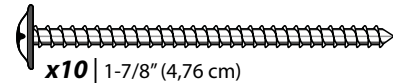

ENGLISH



WARNING: CHOKING HAZARD

Small parts. Sharp points. Adult assembly required.



WARNING: FALL HAZARD

DO NOT ALLOW CHILDREN TO:
- sit or stand on desk top.
- tip chair backwards.

Intended for use by children from ages 3 years and up.

OBSERVE THE FOLLOWING STATEMENTS AND WARNINGS TO REDUCE THE LIKELIHOOD OF SERIOUS OR FATAL INJURY. SAVE THIS SHEET FOR FUTURE REFERENCE.

5/8/2018

INSTALLATION

- Adult supervision required.
- Maximum child's weight: 75 lbs. (34 kg) per seat. Limit 1 child.
- Instruct children not to use product until properly assembled.
- Recommended for use with only water soluble or Non Permanent markers.
- To minimize risks posed by drill shavings, screws are designed to pierce the plastic and form their own threads. Use caution. Do not over-tighten screws or they will not hold parts together appropriately.

INSPECT THIS PRODUCT BEFORE EACH USE TIGHTLY SECURE CONNECTIONS AND REPLACE DAMAGED OR WORN COMPONENTS. CONTACT THE STEP2 COMPANY FOR REPLACEMENT PARTS.

193540A01B

CLEANING INSTRUCTIONS

- General Cleaning: Use mild soapy water.

DISPOSAL INSTRUCTIONS

Please recycle when possible. Disposal must be in compliance with government regulations.

IMPORTANT:

- Do not mix old and new batteries.
- Do not mix different types of batteries.
- Insert batteries with correct polarity.
- Remove exhausted batteries from the toy.
- Follow battery manufacturer's warnings and recommendations.

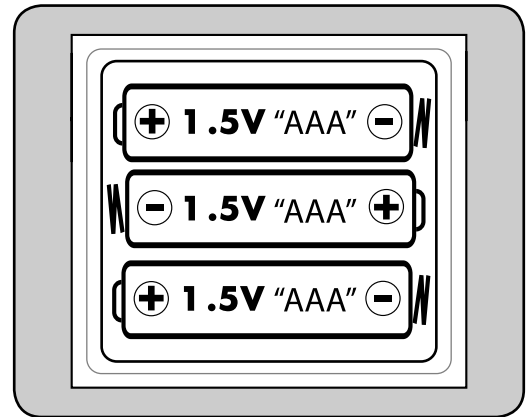
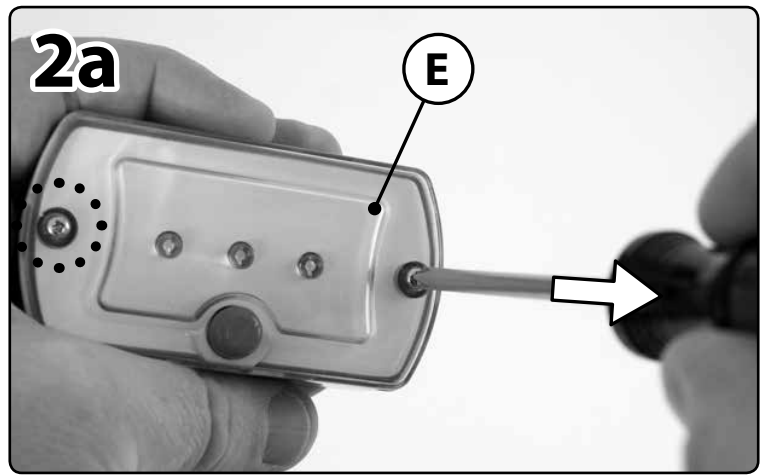
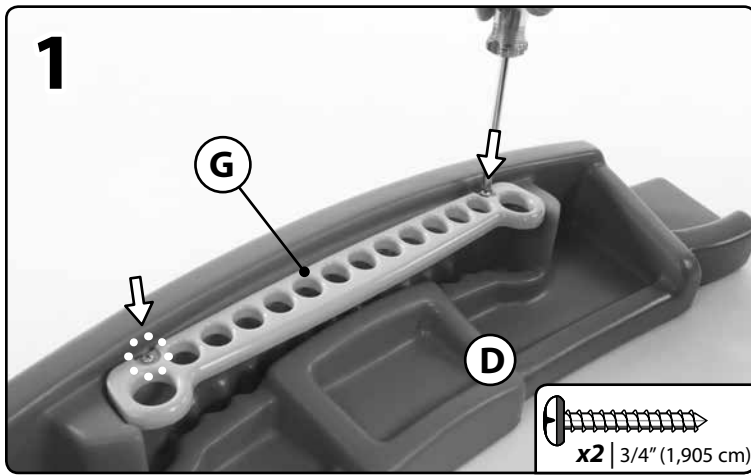

Insert correct battery type as shown in diagram inside battery compartment.

Insérez des piles du type correct comme indiqué dans le diagramme dans le compartiment des piles.

Instale en el compartimiento el tipo correcto de pila tal y como se muestra en el diagrama.

Insirere un tipo di batterie corretto come mostrato nel diagramma all'interno al compartimento delle batterie.

Breng de juiste batterijtypen in zoals afgebeeld in het schema in het batterijcompartiment.

Insira o tipo de pilhas correcto conforme indicado no diagrama no interior do compartimento das pilhas.

Włóż odpowiednie baterie zgodnie z rysunkiem w komorze baterii.

Passende Batterie entsprechend der Abbildung in das Batteriefach einlegen.

如图所示，将正确型号的电池装入电池盒。

ضع بطاريات من النوع الصحيح كما هو موضح في الرسم التخطيطي الموجود داخل تجويف البطاريات.

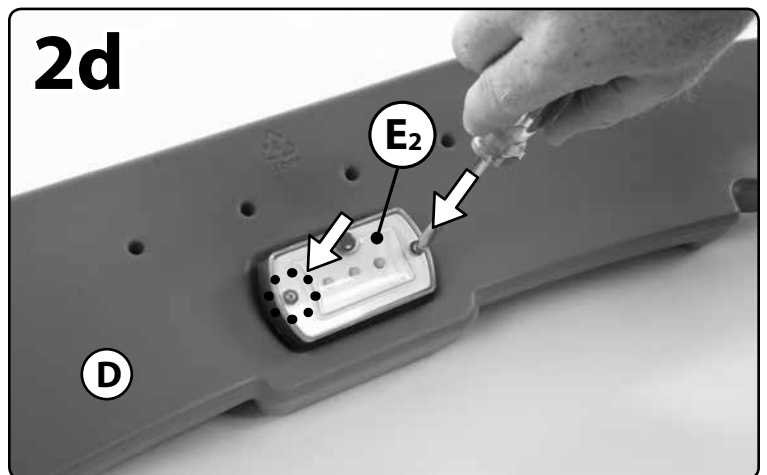
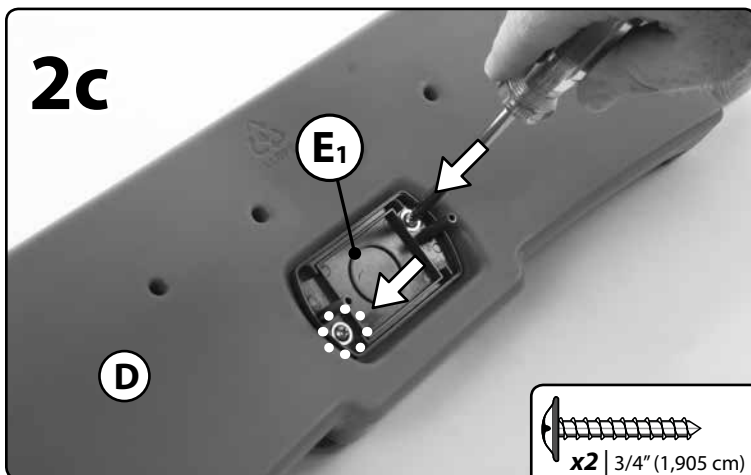

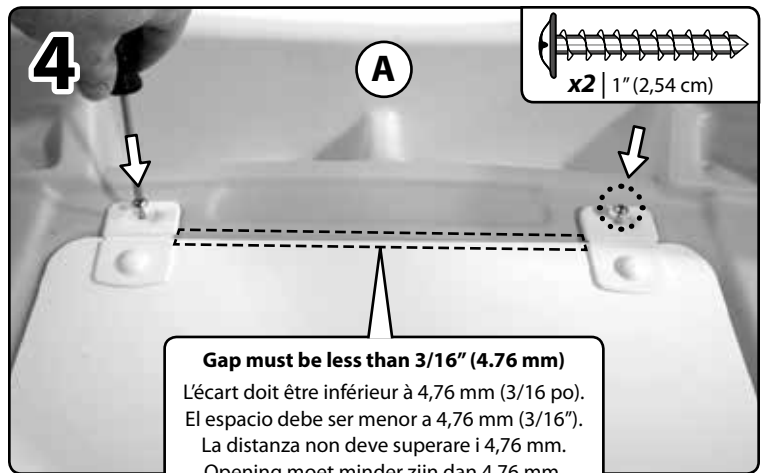
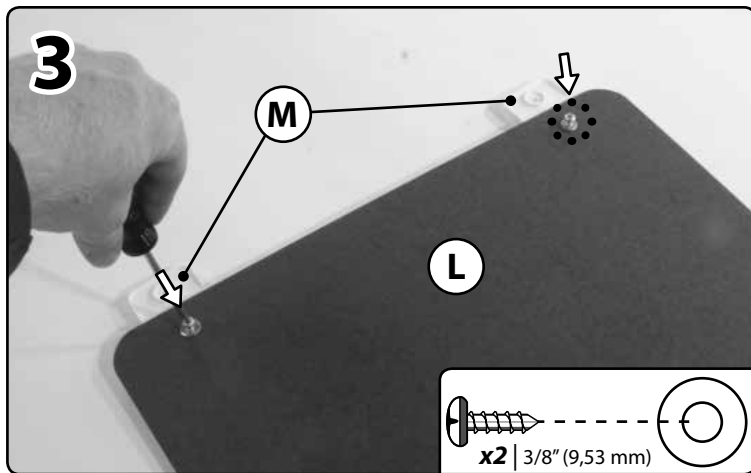

Gap must be less than 3/16" (4.76 mm)
 L'écart doit être inférieur à 4,76 mm (3/16 po).
 El espacio debe ser menor a 4,76 mm (3/16").
 La distanza non deve superare i 4,76 mm.
 Opening moet minder zijn dan 4,76 mm.
 O intervalo deve ser inferior a 4,76 mm.
 Odległość musi być mniejsza niż 4,76 mm.
 Der Abstand muss weniger als 4,76 mm betragen.
 縫隙不能超过 3/16 英寸 (4,76 mm)
 يجب أن تكون الفجوة أقل من 3/16 بوصة (4.76 مم)

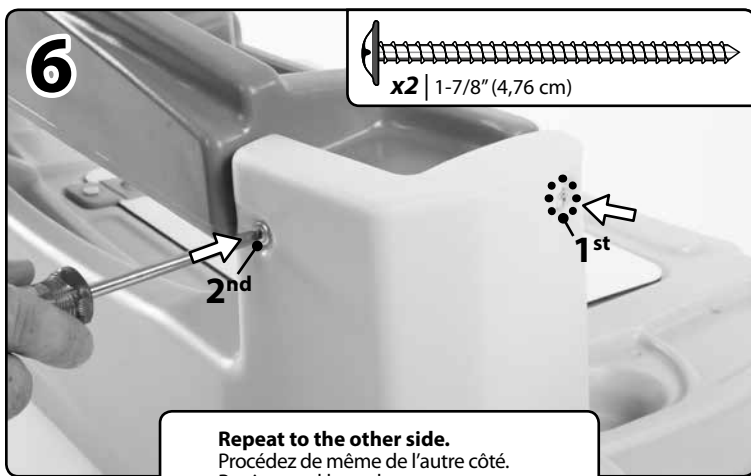
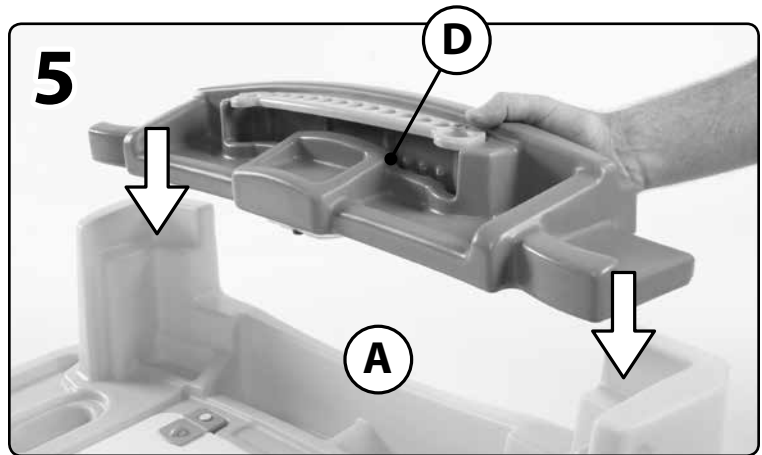
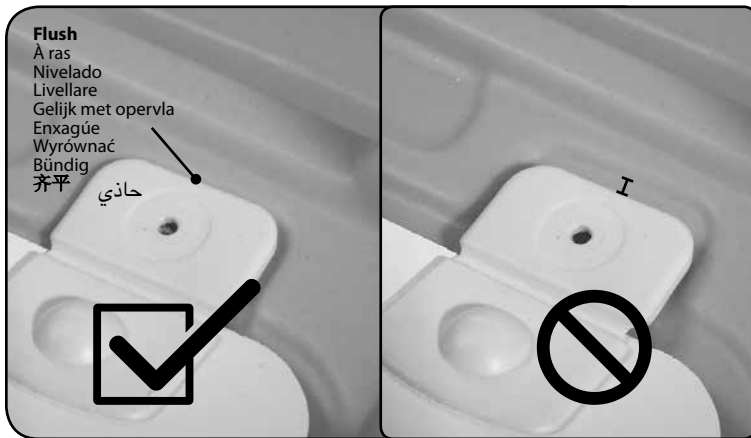

Repeat to the other side.
 Procédez de même de l'autre côté.
 Repita en el lateral opuesto.
 Ripetere sull'altro lato.
 Herhaal aan de andere kant.
 Repita para o outro lado.
 Powtórzyć po drugiej stronie.
 Auf der anderen Seite wiederholen.
 在另一側重复。
 كرر ذلك مع الجانب الآخر.

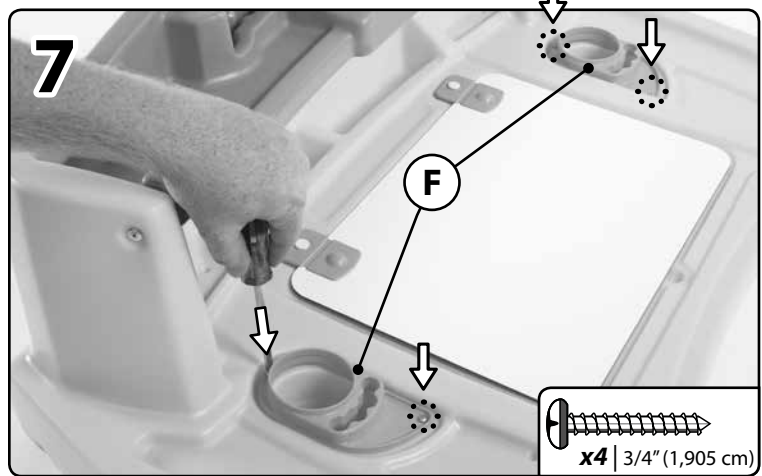

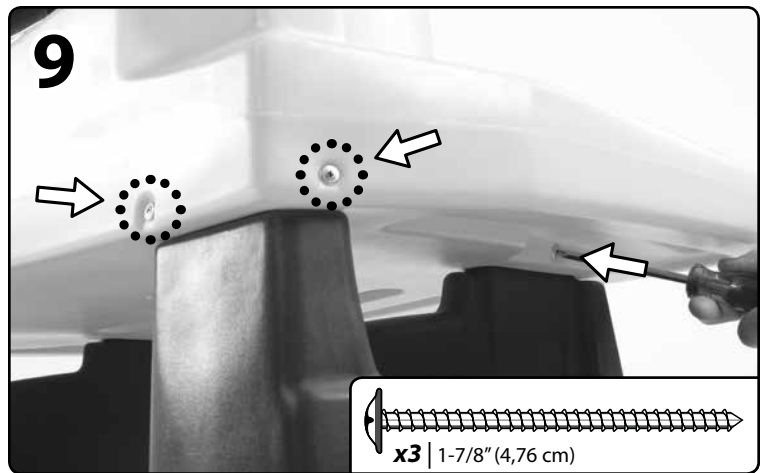
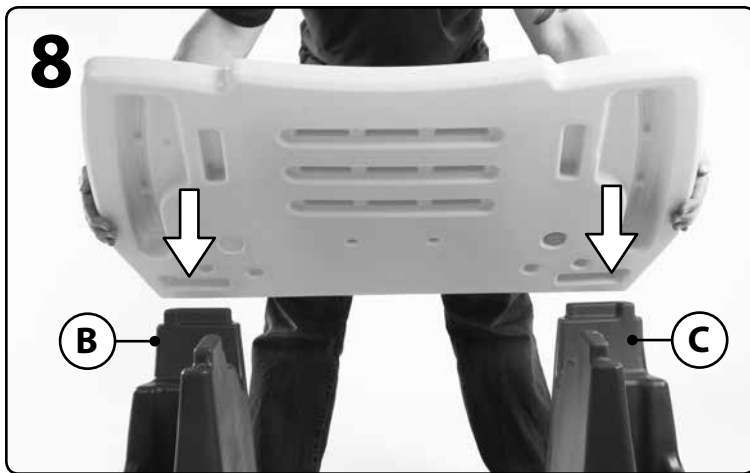

9. Repeat to opposite side. Note: Press firmly on desk top while attaching. Each screw must be properly aligned to contact both parts while securing, to ensure the proper fit.

9. Répétez l'étape du côté opposé. Remarque : Appuyez fermement sur le bureau lorsque vous le fixez. Chaque vis doit être alignée correctement de manière à toucher chaque partie au moment de la fixation afin d'obtenir un ajustement parfait.

9. Repita en el lado opuesto. Nota: Presione el escritorio con firmeza mientras lo coloca. Cada tornillo debe estar correctamente alineado tocando ambos lados mientras lo fija para asegurarse que quede bien colocado.

9. Ripetere sull'altro lato. Nota: premere con decisione la superficie del tavolo durante il montaggio. Tutte le viti devono essere allineate correttamente ed entrare in contatto con entrambe le parti durante il fissaggio, onde garantire un corretto montaggio.

9. Herhaal aan de andere kant. Opmerking: druk stevig op het bureaublad tijdens de bevestiging. Elke schroef moet correct zijn uitgelijnd om contact te maken met beide onderdelen bij de bevestiging, voor een correcte montage.

9. Repita no lado oposto. Nota: Pressione firmemente na bancada durante a afiação. Cada parafuso deve estar corretamente alinhado para tocar em ambas as partes garantindo o encaixe correto.

9. Powtórzyć czynności po przeciwnej stronie. Uwaga! Wywrzeć nacisk na powierzchnię biurka podczas mocowania. W celu zapewnienia prawidłowego zamocowania każda śruba musi zostać prawidłowo wyśiowana, aby zapewnić kontakt obu części.

9. Auf der gegenüberliegenden Seite wiederholen. Hinweis: Beim Befestigen fest auf die Tischfläche drücken. Jede Schraube muss richtig ausgerichtet sein, damit sie beim Befestigen mit beiden Teilen in Kontakt ist und die richtige Passung gewährleistet ist.

9. 在另一側重复。注意：安装时，用力按在桌面上。固定时，所有螺钉都必须正确对齐以连接两个部件，确保安装得当。

9. كرر ذلك مع الجانب الآخر. ملاحظة: اضغط بقوة على السطح العلوي للمكتب أثناء التركيب. يجب أن تتم محاذاة كل مسمار بشكل دقيق بحيث يتلامس السطحان أثناء وضعه في مكانه لضمان تركيبه بشكل صحيح.

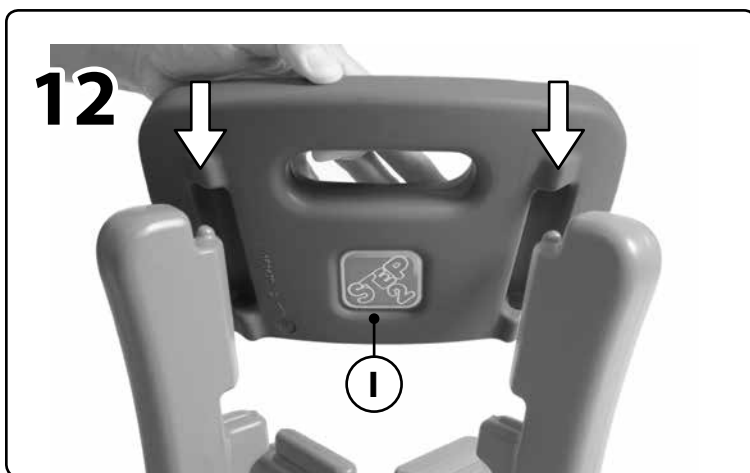
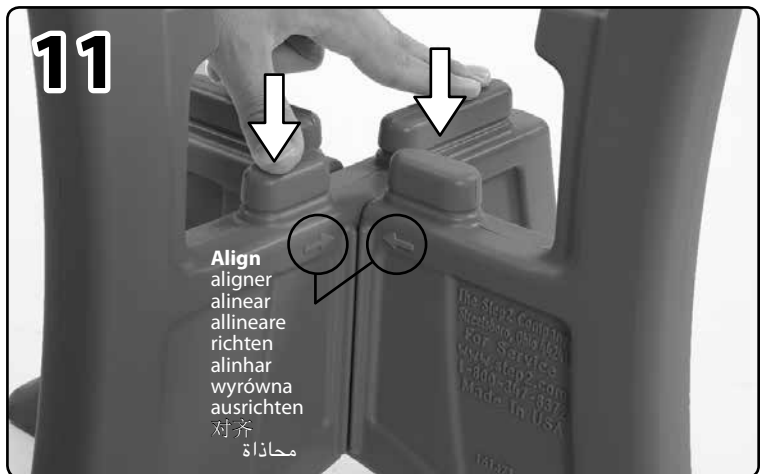
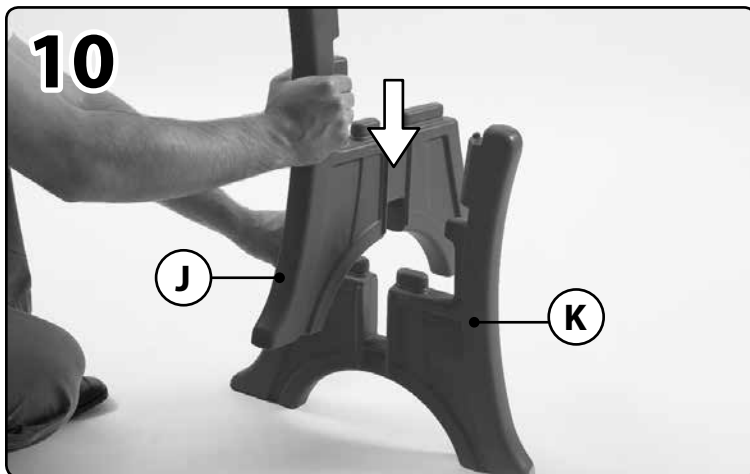

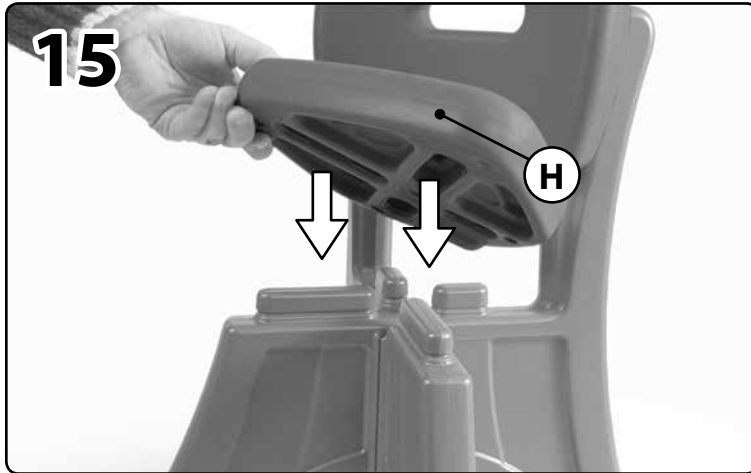
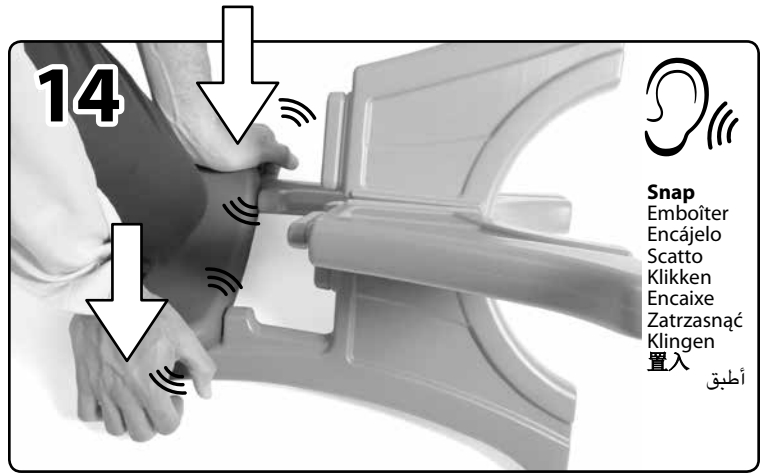
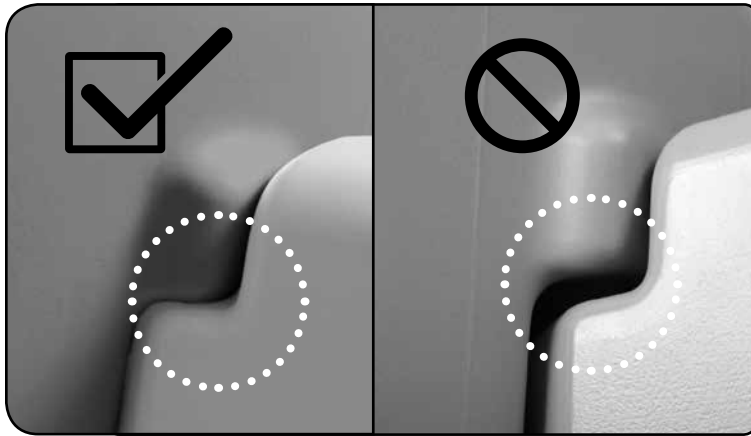

**⚠ MISE EN GARDE:
DANGER D'ÉTOUFFEMENT**

Petite pièces. Assemblage par un adulte requis.

**⚠ MISE EN GARDE:
DANGER DE CHUTE
NE LAISSEZ JAMAIS LES ENFANTS:**

- s'asseoir ou se tenir debout sur le tabouret ou le bureau.
- faire pencher le chaise vers l'arrière.

Conçu pour une utilisation par des enfants de 3 ans et plus.

RESPECTEZ LES ÉNONCÉS ET AVERTISSEMENTS SUIVANTS POUR RÉDUIRE LA PROBABILITÉ DE BLESSURE GRAVE, VOIRE MORTELLE. CONSERVEZ CETTE FEUILLE POUR RÉFÉRENCE ULTÉRIEURE.

INSTALLATION

- Surveillance par un adulte requise.
- Poids maximum de l'enfant : 34 kg. (75 lbs) par siège. Limité à un seul utilisateur.
- Dites aux enfants :
 - de ne pas utiliser le produit jusqu'à ce qu'il soit assemblé correctement.
- Il est recommandé d'utiliser le tableau blanc uniquement avec des marqueurs solubles à l'eau ou des marqueurs non permanents.
- Pour minimiser les risques posés par les copeaux de forage, les vis sont conçues pour percer le plastique et former leur propre filetage. Faites preuve de prudence. Veillez à ne pas trop serrer les vis pour qu'elles tiennent les pièces ensemble de façon appropriée.

INSPECTEZ CE PRODUIT AVANT CHAQUE UTILISATION. SERREZ BIEN LES CONNEXIONS ET REMPLACEZ LES COMPOSANTS USÉS OU ENDOMMAGÉS. CONTACTEZ LA SOCIÉTÉ STEP2 POUR DES PIÈCES DE RECHANGE.

INSTRUCTIONS DE NETTOYAGE

- Nettoyage général : Utilisez de l'eau savonneuse douce.

INSTRUCTIONS DE MISE AU REBUT

Veillez recycler dans la mesure du possible. L'élimination doit être conforme à toutes les lois nationales.

IMPORTANT :

- N'utilisez pas à la fois des piles usagées et des piles neuves.
- N'utilisez pas différents types de piles à la fois.
- Insérez les piles en respectant leur polarité.
- Retirez les piles usées du jouet.
- Respectez les mises en garde et les recommandations du fabricant des piles.

**⚠ ADVERTENCIA:
RIESGO DE ASFIXIA**

Contiene piezas pequeñas. Requiere montaje por parte de un adulto.

**⚠ ADVERTENCIA:
PELIGRO DE CAÍDA
NO PERMITA QUE LOS NIÑOS:**

- se sienten o pongan de pie en el banco o escritorio.
- inclinen el silla hacia atrás.

Se recomienda el uso de este producto para niños mayores de 3 años.

RESPETE LAS SIGUIENTES RECOMENDACIONES Y ADVERTENCIAS PARA DISMINUIR LA PROBABILIDAD DE SUFRIR LESIONES GRAVES O MORTALES. CONSERVE ESTA HOJA PARA SU CONSULTA EN EL FUTURO.

INSTALACIÓN

- Se requiere la supervisión de un adulto.
- Peso máximo del niño: 34 kg. (75 lbs) por asiento. Su uso se limita a un niño a la vez.
- Impida que los niños utilicen este producto hasta que se haya finalizado su montaje.
- Se recomienda usar sólo con rotuladores no permanentes solubles en agua.
- Para minimizar riesgos causados por virutas producidas al taladrar, los tornillos están diseñados para perforar el plástico y formar sus propias roscas. Tenga cuidado. No apriete excesivamente los tornillos ya que no unirían las piezas de manera adecuada.

EXAMINE EL PRODUCTO ANTES DE CADA UTILIZACIÓN. FIJE LAS CONEXIONES Y SUSTITUYA LOS COMPONENTES QUE PRESENTEN DAÑOS O DESGASTE. PÓNGASE EN CONTACTO CON LA EMPRESA STEP2 PARA OBTENER PIEZAS DE REPUESTO.

INSTRUCCIONES PARA LA LIMPIEZA

- Limpieza general: Utilice una solución de agua y jabón suave.

INSTRUCCIONES PARA LA ELIMINACIÓN

Recicle los componentes si tiene la posibilidad. La eliminación de este producto se debe realizar de conformidad con la Normativa Gubernamental.

IMPORTANTE:

- No mezcle baterías usadas con baterías nuevas.
- No mezcle diferentes tipos de baterías.
- Inserte las baterías con la polaridad correcta.
- Retire las baterías gastadas del juguete.
- Siga las advertencias y recomendaciones del fabricante.

**⚠ AVVERTENZE:
RISCHIO DI SOFFOCAMENTO**

Parti di dimensioni ridotte. È necessario il montaggio da parte di adulti.

**⚠ AVVERTENZE:
PERICOLO DI CADUTA
NON CONSENTIRE AI BAMBINI DI:**

- sedersi o stare su di uno sgabello o una scrivania.
- spostare indietro lo sedia.

Prodotto inteso per l'uso da parte di bambini dai 3 anni in su.

OSSERVARE LE SEGUENTI DICHIARAZIONI E AVVERTENZE PER RIDURRE IL RISCHIO DI INFORTUNI GRAVI O FATALI. CONSERVARE QUESTO FOGLIO PER FUTURO RIFERIMENTO.

INSTALLAZIONE

- È necessaria la supervisione da parte di un adulto.
- Peso massimo del bambino: 34 kg. (75 lbs) per sede. Destinato all'uso da parte di 1 solo bambino.
- Assicurarsi che i bambini:
 - non utilizzino questo prodotto fino a che non sia stato finalizzato il montaggio.
- Consigliato per un uso esclusivo con pennarelli idrosolubili o cancellabili.
- Per ridurre al minimo i rischi causati da trucioli di trapanatura, le viti sono progettate per forare la plastica e formare filetti. Prestare attenzione. Non stringere eccessivamente le viti poiché ciò potrebbe causare un collegamento non corretto dei componenti.

ISPEZIONARE QUESTO PRODOTTO PRIMA DI CIASCUN UTILIZZO. CHIUDERE FERMAMENTE LE CONNESSIONI E SOSTITUIRE I COMPONENTI DANNEGGIATI O USURATI. CONTATTARE STEP2 COMPANY PER OTTENERE RICAMBI.

ISTRUZIONI PER LA PULIZIA:

- Pulizia generale: Utilizzare acqua con sapone delicato

ISTRUZIONI PER LO SMALTIMENTO:

Riciclare quando possibile. Lo smaltimento deve essere effettuato in conformità con tutti i regolamenti previsti dal governo.

IMPORTANTE:

- Non mescolare batterie scariche e nuove.
- Non mescolare diversi tipi di batterie.
- Inserire batterie con la corretta polarità.
- Rimuovere le batterie scariche dal giocattolo.
- Seguire le avvertenze e le istruzioni del produttore della batteria.

NEDERLANDS



WAARSCHUWING: VERSTIKKINGSGEVAAR

Kleine onderdelen. Montage door volwassene vereist.



WAARSCHUWING: VAL GEVAAR

LAAT KINDEREN NIET:

- zitten of staan op de kruk of boven op het bureau.
- de stoel achterover kantelen.

Bestemd voor gebruik door kinderen van 3 jaar en ouder.

NEEM DE VOLGENDE VERKLARINGEN EN WAARSCHUWINGEN IN ACHT OM WAARSCHIJNLIJK ERNSTIG OF FATAAL LETSEL TE VERMINDEREN. BEWAAR DIT BLAD VOOR TOEKOMSTIGE REFERENTIE.

INSTALLATIE

- Toezicht van een volwassene vereist.
- Maximaal gewicht van kind: 34 kg. (75 lbs) per zetel. Limiet 1 kind.
- Instrueer kinderen:
 - het product niet te gebruiken tot het goed in elkaar is gezet.
- Uitsluitend aanbevolen voor gebruik met markeerstifte met in water oplosbare of niet-permanente inkt.
- Om risico's van boorsnippers te minimaliseren, zijn schroeven zodanig ontworpen dat ze door het plastic gaan en hun eigen schroefdraden maken. Wees voorzichtig. Draai de schroeven niet te vast aan, anders houden ze de onderdelen niet goed bij elkaar.

DIT PRODUCT VÓÓR ELK GEBRUIK INSPECTEREN. DRAAI VERBINDINGEN GOED VAST EN VERVANG BESCHADIGDE OF VERSLETEN COMPONENTEN. NEEM CONTACT MET DE STEP2 COMPANY VOOR VERVANGINGSONDERDELEN.

REINIGINGSINSTRUCTIES

- Algemene reiniging: Een mild sopje gebruiken.

AFVOERINSTRUCTIES

Wanneer mogelijk recylen. Afvoeren moet gebeuren in overeenstemming met alle overheidsvoorschriften.

BELANGRIJK:

- Geen oude en nieuwe batterijen door elkaar gebruiken.
- Geen verschillende soorten batterijen door elkaar gebruiken.
- Plaats de batterijen met de juiste polariteit.
- Haal lege batterijen uit het speelgoed.
- Volg de waarschuwingen en aanbevelingen van de batterijfabrikant.

PORTUGÊS



AVISO: PERIGO DE SUFOCAMENTO

Peças pequenas. Necessária a montagem por adultos.



AVISO: PERIGO DE QUADRO NÃO PERMITA QUE AS CRIANÇAS:

- se sentem ou coloquem de pé num banco ou bancada.
- cadeira de ponta para trás.

Destina-se a ser utilizado por crianças com 3 ou mais anos de idade.

RESPEITE AS SEGUINTE ADVERTÊNCIAS E AVISOS PARA REDUZIR A PROBABILIDADE DE UMA LESÃO GRAVE OU FATAL. GUARDA ESTA FOLHA PARA REFERÊNCIA FUTURA.

INSTALAÇÃO:

- Necessária a supervisão de um adulto.
- Peso máximo da criança: 34 kg. (75 lbs) por o assento. Limite 1 condutor.
- Instrua as Crianças para que:
 - não usem o produto até que esteja devidamente montado.
- Recomendado para utilização apenas com marcadores de tinta solúvel não água ou não permanentes.
- Para minimizar os riscos de rebarbas, os parafusos foram concebidos para perfurar o plástico e formar as suas próprias roscas. Tenha cuidado. Não aperte demasiado os parafusos, caso contrário estes não conseguirão manter as peças unidas.

INSPECCIONE ESTE PRODUTO ANTES DE CADA UTILIZAÇÃO. APORTE BEM AS LIGAÇÕES E SUBSTITUA OS COMPONENTES DANIFICADOS OU DESGASTADOS. CONTACTE A STEP2 COMPANY PARA OBTENÇÃO DE PEÇAS DE SUBSTITUIÇÃO.

INSTRUÇÕES DE LIMPEZA:

- Limpeza Geral: Utilize água ensaboada morna.

INSTRUÇÕES DE ELIMINAÇÃO:

Recicle sempre que possível. A eliminação deve estar em conformidade com todas as regulações oficiais.

IMPORTANTE:

- Não misture pilhas velhas e novas.
- Não misture tipos de pilhas diferentes.
- Insira as pilhas com a polaridade certa.
- Retire as pilhas gastas do brinquedo.
- Siga os avisos e recomendações do fabricante das pilhas.

POLSKI



OSTRZEŻENIE! RYZKO ZADŁAWIENIA

małe części. Montaż powinna wykonać osoba dorosła.



OSTRZEŻENIE! ZAGROŻENIE ZAGROŻENIA NIE NALEŻY POZWALAĆ DZIECIOM:

- siadać ani stawać na powierzchni biurka.
- przechylać Krzesło do tyłu.

Produkt przeznaczony dla dzieci w wieku powyżej 3 lat.

PRZESTRZEGANIE PONIŻSZYCH ZALECEŃ I OSTRZEŻEŃ ZMNIEJSZY PRAWDOPODOBIENSTWO ODNIESIENIA POWAŻNYCH LUB ŚMIERTELNYCH OBRAŻEŃ CIAŁA. ZACHOWAĆ TĘ INSTRUKCJĘ DO PÓŹNIEJSZYCH KONSULTACJI.

MONTAŻ:

- Wymagany nadzór dorosłych.
- Maksymalna waga dziecka: 34 kg. (75 lbs) na siedzenie.
- Ograniczenie: 1 dziecko.
- Polecieć dzieciom, aby:
 - nie używały zabawki, dopóki nie zostanie odpowiednio zmontowana;
- Zaleca się korzystać wyłącznie z markerów wodorozpuszczalnych lub zmywalnych.
- Dla zmniejszenia zagrożenia, jakie mogłyby wywołać wióry powstające w czasie wiercenia otworów, użyte zostały śruby samonawiercające, przebijające plastik i wytwarzające własny gwint. Zachować ostrożność. Zbyt mocne dokręcanie śrub spowoduje niewłaściwe połączenie elementów.

NALEŻY SPRAWDZAĆ PRODUKT PRZED KAŻDYM UŻYCIEM. MOCNO DOKRĘCIĆ POŁĄCZENIA I WYMIENIĆ USZKODZONE LUB ZUŻYTE CZĘŚCI. W CELU WYMIANY CZĘŚCI NALEŻY SKONTAKTOWAĆ SIĘ Z FIRMĄ STEP2.

INSTRUKCJA CZYSZCZENIA:

- Ogólne czyszczenie: Używać wody z dodatkiem mydła.

INSTRUKCJA UTYLIZACJI:

Produkt należy zutylizować, jeśli to możliwe. Należy utylizować zgodnie z obowiązującymi, krajowymi przepisami.

WAŻNE!

- Nie łączyć starych i nowych baterii.
- Nie łączyć baterii różnego typu.
- Włożyć baterie, zachowując prawidłową biegunowość.
- Wyjąć rozładowane baterie z zabawki.
- Przestrzegać ostrzeżeń i zaleceń producenta baterii.

**⚠️ WARNUNG:
ERSTICKUNGSGEFAHR**

Kleine Teile. Scharfe Spitzen. Zusammenbau durch Erwachsene erforderlich.

**⚠️ WARNUNG:
STURZGEFAHR
KINDERN FOLGENDES NICHT ERLAUBEN:**

- auf dem Tisch sitzen oder stehen.
- Stuhl nach hinten kippen.

Geeignet für Kinder ab 3 Jahren.

**BEACHTEN SIE DIE FOLGENDEN HINWEISE UND
WARNUNGEN, UM DIE GEFAHR SCHWERER ODER
TÖDLICHER VERLETZUNGEN ZU MINIMIEREN.****BEWAHREN SIE DIESE ANWEISUNGEN AUF.****MONTAGE:**

- Aufsicht durch Erwachsene erforderlich.
- Maximalgewicht des Kindes: 34 kg pro Sitz. Maximal 1 Kind.
- Lassen Sie Kinder nicht mit dem Produkt spielen, bevor es richtig zusammengebaut ist.
- Nur zur Verwendung mit wasserlöslichen oder nicht permanenten Markierstiften empfohlen.
- Die Schrauben nicht überdrehen, um den sicheren Zusammenhalt der Teile zu gewährleisten.
- Bitte beachten, dass die Schrauben im Kunststoff eigene Bohrlöcher bohren.

REINIGUNGSANWEISUNGEN:

Reinigung allgemein: Wasser und ein schonendes Geschirrspülmittel verwenden.

ENTSORGUNGSANWEISUNGEN:

Bitte geben Sie das Produkt zum Recycling, wenn möglich. Die Entsorgung muss gemäß behördlichen Regelungen erfolgen.

WICHTIG:

- Keine alten mit neuen Batterien mischen.
- Keine verschiedenen Batterietypen verwenden.
- Batterien mit richtiger Polarität einlegen.
- Leere Batterien aus dem Spielzeug nehmen.
- Die Warnhinweise und Empfehlungen des Batterieherstellers beachten.

**PRÜFEN SIE DIESES PRODUKT VOR JEDER VERWENDUNG.
VERBINDUNGEN SICHERN UND BESCHÄDIGTE ODER
ABGENUTZTE KOMPONENTEN AUSTAUSCHEN.
KONTAKTIEREN SIE STEP2 BEZÜGLICH ERSATZTEILEN.**

**⚠️ 警告:
窒息危险**
小部件。尖角。要求成人组装。

**⚠️ 警告:
掉落危险
切勿让儿童:**
- 站在凳子上。坐在或站在桌子上。
- 提示椅子向后。

供年龄 3 周岁及以上的儿童使用。
阅读以下陈述和警告，减少严重或致命伤害发生的可能性。
保存本说明书以供今后参考。

安装:

- 需成人监督。
- 儿童最大体重：每个座位 75 磅（34 公斤）。仅限 1 名儿童。
- 告诫儿童：
 - 不要在产品正确组装前使用。
- 建议只用水溶笔。
- 为了使钻头剃边带来的危险降至最低，螺钉的设计使其可以穿透塑料并自己形成螺纹。请小心使用。不要过度拧紧螺钉，否则不能正确地紧固部件。

每次使用前检查本产品。固定连接处，并换掉破损和磨损的部件。联系 Step2 有限责任公司获取替换零件。

清洁指南

- 般清洁：使用温和的肥皂水。

处理指南

如可能，请回收利用。处理时必须遵守所有的政府规章。

电池安全信息:

- 不要混用新旧电池。
- 不要混用不同类型的电池。
- 以正确的极性插入电池。
- 从玩具中取出耗尽的电池。
- 遵循电池制造商的警告和建议。

⚠️ تحذير: خطر الاختناق - الأجزاء الصغيرة. حواف حادة. يجب تجميع المنتج بمعرفة شخص بالغ. غ.

⚠️ تحذير: خطر السقوط
لا تسمح للأطفال بـ:
- الوقوف على الكرسي. الجلوس أو الوقوف فوق المكتب.
- كرسي طرف إلى الوراء.

- غير مخصص للأطفال أقل من 3 سنوات
قم بمراجعة الملاحظات والتحذيرات التالية لتقليل إمكانية التعرض لإصابة خطيرة أو مميتة.
احتفظ بهذا الدليل للرجوع إليه في المستقبل.

التركيب:

- وجه الأطفال للقيام بما يلي:
• الحد الأقصى لوزن الطفل: 75 رطلاً (34 كجم) لكل كرسي.
• الحد المسموح به لطفل واحد.
- عدم استخدام المنتج إلى أن يتم تجميعه بشكل صحيح.
- يوصى باستخدام اللوحة البيضاء مع أقلام التحديد التي تذوب ألوانها في الماء أو غير الدائمة.
- للتقليل إلى أدنى حد من المخاطر التي تشكلها المخلفات الناجمة عن التآكل، تم تصميم المسامير اللولبية بحيث تخترق البلاستيك وتشكل السن اللولبي الخاص بها. توخى الحذر. لا تفرط في ربط المسامير اللولبية وإلا فلن تمسك الأجزاء ببعضها بشكل ملائم.

إرشادات التنظيف:

- المكونات الإلكترونية: لا تغسل الوحدة في الماء أو ترش سائل عليها مباشرة. استخدم محلول التنظيف العام: استخدم مياه بصابون مخفف.

إرشادات التخلص من المنتج

الرجاء إعادة التدوير إن أمكن. يجب أن تتوافق طريقة التخلص من المنتج مع كل القوانين الحكومية.

هام:

- لا تضع بطاريات قديمة وأخرى جديدة معاً.
- لا تجمع بين أنواع مختلفة من البطاريات.
- يجب وضع البطاريات تبعاً لاتجاه الأقطاب الصحيح.
- انزع البطاريات الفارغة من اللعبة.
- اتبع تحذيرات وتوصيات الجهة المصنعة فيما يخص البطاريات.